

VERSLAGLEGGING COMMISSIE BEDRIJVIGHEID 8 FEBRUARI 2017, pagina 1

Aanwezig: dhr. N.L. Mergen (GL), dhr. H.J. Boon (GL), dhr. E. Alofsen (VVD), dhr. K. Bosmann (VVD), dhr. J.D. Wessels (CDA), dhr. S. Miedema (CDA), dhr. J. Bartels (PRD), dhr. H.J. Tiemens (GB), dhr. F. Huizinga (GB), dhr. R. Bouwman (D66), dhr. T.C. van Dijk (D66), dhr. R.C.H. van Oosterwijk (PvdA), dhr. T.T.M.G. Erkens (PvdA), mw. M.C.M.L. Mansvelt Beck (RZS), dhr. J.T. Hageman (RZS)

Voorzitter: dhr. R.J.B. den Burger
Commissiegriffier: mw. M. Smits-Jansen

Portefeuillehouders: Wethouder Verstand, wethouder Heinrich

Hetgeen uitgesproken is in de commissie Bedrijvigheid is na te luisteren op www.renkum.nl onder raadsuitzendingen.

1.	Opening, vaststelling volgorde agenda en mededelingen. De voorzitter opent de vergadering om 20.00 uur. Het voorstel van agendapunt 8 is ambtshalve iets aangepast. De agenda wordt vastgesteld. Dhr. Wessels heeft zich aangemeld voor de rondvraag.
2.	Burgerspreekrecht. Geen aanmeldingen. Advies: Aktie:
3.	Informatieplicht collegeleden. Wethouder Verstand: <ul style="list-style-type: none">- Het inbreidingsplan bestemmingsplan Wolfhezerweg is onherroepelijk. Er waren wel zienswijzen ingediend, maar die hebben niet geleid tot verdere procedures.- Mirt, opgesteld door Arnhem Nijmegen en de provincie heeft geleid tot een bestuursakkoord en een investeringsagenda. Er staan een aantal speerpunten op waar we wel bij betrokken zijn, o.a. trolley 2.0, het warmtenet en vervoer over water van biomassa. Er zijn bedragen voor gereserveerd, in totaal 50 mln. Dat is nog niet beschikbaar, maar er kan subsidie voor aangevraagd worden. Advies: Aktie:
4.	Rondvraag. Dhr. Wessels: <ul style="list-style-type: none">- We hebben schriftelijke vragen gesteld over de overlast van Parenco 3 maanden geleden. We hebben hier nog steeds geen antwoord op. Graag ontvangen we het antwoord op de initiële vragen en een verklaring waarom het zo lang moet duren om de vragen te beantwoorden.- De collectie Jits Bakker komt naar onze gemeente. We willen vragen of ook de locaties in Renkum serieus worden meegenomen. Hij is tenslotte geboren in Renkum. We denken bijvoorbeeld aan het Keienberg en het Beekdal. Wethouder Heinrich: Het antwoord op de eerste vraag komt schriftelijk zo spoedig mogelijk. T.a.v. Jits Bakker staan we nog volledig open in de keuze voor een locatie. De aangedragen locaties worden nu in een rangorde gezet. De nu door het CDA genoemde locaties zijn daar ook bij. Dhr. Wessels spreekt de hoop uit dat de beantwoording dan nu niet 3 maanden op zich laat wachten. Advies:

Aktie:

De vragen over ParencO en de beantwoordingstermijn worden door de portefeuillehouder zo spoedig mogelijk beantwoord.

5. Presentatie ParencO en Alliander m.b.t. project geothermie.

Er wordt een presentatie gegeven door Raymond Jolink (ParencO) en Theo Voskuilen (Alliander).

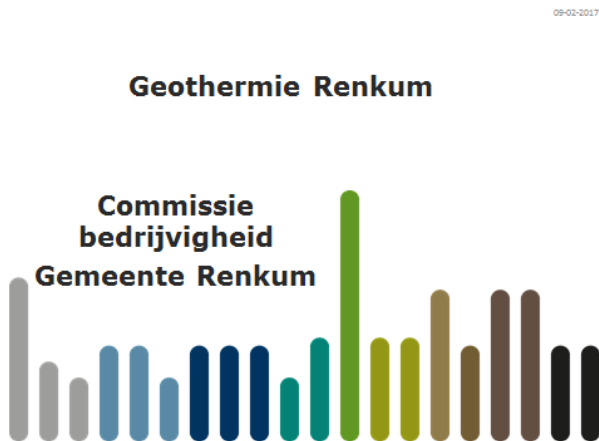

09-02-2017

40 ha Innovatie en Techniek



09-02-2017

**Visie ParencO is
..... eenvoudig en doeltreffend**

**PARENCO MAAKT OP DUURZAME WIJZE PRODUCTEN
UIT VEZELS**

- **WIJ MAKEN PAPIER EN ZIJN DAARIN KOSTLEIDER**
- Wij ontwikkelen ons op langere termijn als producent van biobased grondstoffen voor food en chemie

09-02-2017

3

09-02-2017

**Aandacht voor duurzaamheid....
.. verlaagt de kosten**

KOSTLEIDER

Forse besparing sinds 2013, de helft op energie

- Van 13,8 naar 9,8 GJ/verkoopbare ton (-29%)
- Ca. 55% groene energie (stoom productie vrijwel geheel groen)

- Eigen opwek van electriciteit gestopt
- Grote laag rendement ketel stilgezet (K43/44)
- 6 MW warmte terugwinnen en weer inzetten

Vrijwel gasloos – alle electriciteit inkopen

- CO₂ uitstoot ca. 18.000 ton

09-02-2017

5

09-02-2017

**Papiermaken bij ParencO
..... per definitie duurzaam**

MATERIALEN

Grondstof	Oud papier
Eind product	Recyclebaar
Kosten driver	Opbrengst (kg oud/kg nieuw)

ENERGIE

Warmte productie	Vrijwel volledig groen
	Bio-massa en proces verliezen
Kosten driver	Energie verbruik per verkoopbare ton

09-02-2017

4

09-02-2017

**Borgen continuïteit ParencO ...
..... door PM2 conversie**

Papier voor golfkarton producenten : 385.000 ton (2019)

- Grondstof oud papier (recyclen)
- PM1 en PM2 verbruiken dan ca. 720.000 ton/jr oud papier

Groei in werkgelegenheid

- 62 nieuwe banen, 52 nieuwe medewerkers
- Langdurige opleidingstrajecten voor operators en monteurs
 - Papiermaken algemeen (VAPA)
 - Machine specifieke opleidingen (door leveranciers)
 - Papiermaken specifiek ParencO
- Veel enthousiasme – zowel bij "oud" als "nieuw"
- Aanloopkosten voor personeel : ca. 2 M€

09-02-2017

6

CO₂ uitstoot blijft aanzienlijk.....
parenco ...ondanks genomen maatregelen

	Product [ton]	Emissie	
		[ton CO ₂]	[kg CO ₂ /ton]
2008 (PM1, PM2 - NP)	450.000	199,764	444
2015 (PM1 - SCB)	260.000	18,800	72
2019 (PM1 - SCB, PM2 - TL)	640.000	135.400	211

1. K43/44 : rendement van 86% naar 93% 123.700 193
2. Inzet van BIOGAS 116.200 181

09-02-2017

7

Geothermie
parenco ... een duurzame, stabiele bron

	Product [ton]	Emissie	
		[ton CO ₂]	[kg CO ₂ /ton]
2008 (PM1, PM2 - NP)	450.000	199,764	444
2015 (PM1 - SCB)	260.000	18,800	72
2019 (PM1 - SCB, PM2 - TL)	640.000	135.400	211

1. K43/44 : rendement van 86% naar 93% 123.700 193
2. Inzet van BIOGAS 116.200 181
3. GEOTHERMIE van 45 MW (2020) 39.100 61

09-02-2017

8

parenco **Waarom geothermie**

- Voor het grootschalig verduurzamen heeft de industrie beperkte mogelijkheden: biomassa of geothermie
- Met diepe geothermie kunnen grote vermogens worden opgewerkt die constant beschikbaar zijn
- Voordelen: basislast, weinig ruimtebeslag, geen horizon vervuiling, geen brandstof nodig, acceptabele kosten

09-02-2017

9

parenco **Geothermie bij Parenco**

- 2011: eerste haalbaarheidsstudie (diepte 5 tot 7.000 mtr)
- 2012: uitgebreide risico studie
- 2013: projectontwikkeling rol door Ballast Nedam
- 2014: betrokkenheid van Alliander
 - Bereidheid om open warmtenet te ontwikkelen voor transport naar Wageningen en Ede
- 2015: besluit PM-2, nieuw elan om project te realiseren
- 2016 januari: Ballast verkocht aan Renaissance, Ballast Nedam kondigt aan te stoppen met geothermie
- 2016 voorjaar: start gesprekken met EZ / EBN over mogelijkheden ondersteuning UDG

09-02-2017

10

parenco **Het project Renkum**

- Parenco heeft een stoomvraag van 69 ton/uur van 5 barg / 170°C, totaal 45 MWth
- De warmte inhoud na het Parenco proces is nog ongeveer 15MWth in de vorm van warmte
- Deze warmte wordt geleverd aan een warmte netwerk
- Dit warmtenetwerk naar Wageningen en Ede wordt aangelegd door Alliander DGO



09-02-2017

11

parenco **Een gesloten systeem**

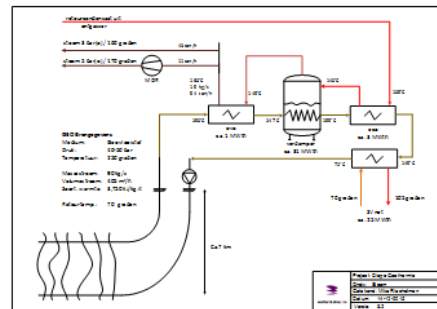

09-02-2017

12

parenco **Temperatuur is de basis**

- Informatie van TNO
- Regio Renkum lijkt kansrijk
- Bodemlaag is Dinantien

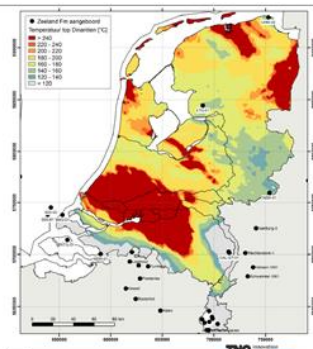

09-02-2017

parenco **Het regionale perspectief**

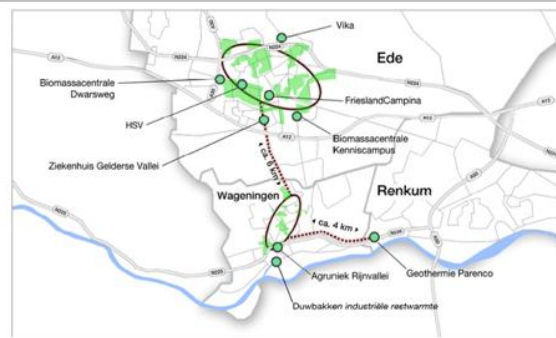



Consortium gevormd

- Parenco - Afnehmer stoom
- Alliander DGO - Aanleg warmtenet
- QNQ - Business Case en financiering
- Vito - Geologie
- Gerf - Constructie en boren



Het consortium heeft een plan ingediend bij EZ/EBN om tot pilot project te worden aangewezen: vervolgesprekken in november

09-02-2017

15



Vraag in beeld

Er is een helder beeld over de vraagkant:

- Parenco is afnehmer van stoom
- MPD Groene Energie treedt op als afnehmer van de warmte in Ede
- Grote warmtevragers in Wageningen aan boord: Idealis, WUR, de Woningstichting, Nuon/nieuwe eigenaar Nuon-net

Het is duidelijk hoe het warmtenetwerk wordt gerealiseerd

- Alliander DGO ontwikkelt warmtenetwerk en legt dit aan, investeert mee in het warmtenetwerk
- De afspraken over warmte leveringen worden momenteel geformaliseerd in een intentie overeenkomst

09-02-2017

16



Brede regionale steun

- Provincie Gelderland is bereid deel te nemen aan benodigde studies en steunt het project
- Gemeentes Wageningen en Ede steunen project
- Gemeente Nijmegen wil meedoen met reprocessen bestaande seismiek ivm UDG project zuidkant Nijmegen
- NGO: Gelderse Natuur & Milieu Federatie steunt het project

09-02-2017

17



Seismiek

- De ondergrond is de meest bepalende factor voor het succes van het project
- In de regio is relatief weinig kennis van de ondergrond aanwezig
- 1^e stap: beschikbare seismiek opnieuw beoordelen
- 2^e stap: op basis van de uitkomsten bepalen waar nieuwe 2D seismiek dient te worden geschoten
- 3^e stap: geologisch model maken en diepte van boring bepalen en soort boring bepalen
- Parenco en de overige initiatiefnemers willen uitsluitend op veilige en milieu vriendelijke wijze het project uitvoeren
- 4^e stap: 3D seismiek voor de exacte locatie van de boring

09-02-2017

18



Vergunning en communicatie

- Een geothermie project vergt diverse vergunningen
- Het consortium kiest voor een vrijwillige MER
- Consortium anticipeert op de nieuwe Mijnbouwwet welke in 2017 actueel wordt
- Haskoning is de vaste partner van Parenco bij vergunningen en zal ook nu dit proces runnen
- Gelet op complexiteit en onbekendheid is communicatie van groot belang
- Liandon (zusterbedrijf van Alliander) heeft met input van diverse projectpartners een communicatieplan opgesteld
- Gemeente Renkum is betrokken in communicatieplan

09-02-2017

19



Samengevat

- Parenco zet in op verduurzaming productie als onderdeel van lange termijn ontwikkeling
- Geothermie biedt een geweldige kans om hier invulling aan te geven
- Consortium opgezet met brede expertise dat project gaat ontwikkelen
- Consortium gaat op korte termijn Green Deal sluiten met EZ voor ontwikkelfase
- Project zal uitsluitend doorgang vinden indien blijkt dat het op veilige en milieuvriendelijke wijze kan worden uitgevoerd

09-02-2017

20

Woordvoerders: dhr. Mergen, dhr. Erkens, dhr. Van Dijk, dhr. Bosmann; dhr. Huizinga

Naar aanleiding van de presentatie worden de volgende vragen gesteld:

GL: Waarom wordt geen elektriciteit opgewekt met de warmte?

Dhr. Jolink: Daarvoor is de warmte onvoldoende.

PvdA: Aan welke looptijd moeten we denken voordat e.e.a. operationeel is? Is de gemeente Renkum ook nog op een andere manier betrokken dan de communicatie?

Dhr. Jolink: Het project moet in 2020 operationeel zijn.

Wethouder Verstand: We zijn ambtelijk en bestuurlijk nauw betrokken. We hebben de intentieovereenkomst mede ondertekend. De betrokkenheid betreft o.a. voor de communicatie, en voor de verwarming van huizen.

VVD: Wie is uiteindelijk eigenaar van de installatie? Als het niet goed gaat, wie kunnen we dan aanspreken?

Dhr. Jolink: Bij projecten die meer dan 500m onder de grond spelen is conform de mijnwet de staat verantwoordelijk. Er wordt een operator aangesteld. We zijn in gesprek met een partij die dat zou kunnen. Er zijn zeer strenge eisen voor, het kan niet iedereen zijn. Formeel is er dus een operator bij. Parenco is

	<p>misschien mede eigenaar van de bron.</p> <p>D66: Er worden ca. 1000 woningen aangesloten. Wat zijn de belemmeringen om het meer te laten zijn. Dhr. Voskuilen, het gaat om 1000 woning-equivalenten, o.a. ook de sporthal wordt aangesloten. Het aanleggen van infrastructuur is duur. De belemmering zit m vooral in de kosten. Nu is aardgas nog veel goedkoper. Dat zou kunnen veranderen in de toekomst. Het kan ook zijn dat zich een natuurlijk moment voordoet.</p> <p>GB: Welke soorten vergunningen zijn allemaal nodig? Dhr. Jolink: O.a. voor seismiek, opsporingsvergunning, vergunningen ogv wet milieubeheer. Het is een heel pakket, waar een overzicht van is. Dat kan u eventueel ontvangen. Het is een complexe zaak.</p> <p>Naar aanleiding van een vraag van de voorzitter vult dhr. Jolink nog aan dat de boorlocaties op het terrein van Parenco liggen. Dat heeft vooralsnog de minste impact.</p> <p>Voorzitter wenst de betrokken bedrijven veel succes.</p>
	<p>Advies:</p>
	<p>Aktie:</p>
6.	<p>Zienswijze gemeenteraad Begroting 2017 en Meerjarenraming 2018-2020 bedrijfsvoeringsorganisatie De Connectie.</p> <p>Woordvoerders: dhr. Bouwman, mw. Mansvelt Beck, dhr. Miedema, dhr. Alofsen, dhr. Boon, dhr. Erkens, dhr. Tiemens.</p> <p>D66: De raad wordt gevraagd geen zienswijze in te dienen, maar in de brief staat wel een zienswijze. Waarom is dat? Het is belangrijk om te toetsen of wordt voldaan aan de vastgestelde uitgangspunten. Dat zijn de 4 k's. Echter mensen maken de connectie. Er zijn veel zorgen over het transitieplan en de 4 k's. Ook de aansluiting tussen de oude organisatie en de connectie. Er heerst gelatenheid. Wat vindt de wethouder hiervan? Komt er een aangepast transitieplan. Het advies van de BOR is nog niet gereed. Er wordt aandacht gevraagd voor een aantal risico's. Herkent het college de punten? Gaat het college aan de verzoeken van de BOR voldoen? In de businesscase wordt gesproken over de frictiekosten. Deze worden gedragen door de gemeente. Wat is daarvan het gevolg voor onze begroting? Wanneer is dat zichtbaar voor de raad? In 2017-2020 zijn er jaarlijks tekorten. Een dekkingsplan zien wij niet terug. Hoe is dat geregeld? De terugverdienperiode is verder opgeschoven. Ook de taakstelling voor ICT is uitgesteld.</p> <p>De ambities uit het bedrijfsplan zijn niet snel gerealiseerd. We willen graag 2 keer per jaar een raadsbrief waarin we op de hoogte worden gehouden. Een toezegging hiervoor wordt op prijs gesteld.</p> <p>RZS: In dit plan staan erg veel aannames en onzekerheden en pas na 6 jaar komt er een positief resultaat. Dat is in het bedrijfsleven ondenkbaar, maar hier gaat het om gemeenschapsgeld. Over 6 jaar zijn er toch anderen verantwoordelijk. Er ontbreekt een helder uitvoeringsplan voor de mensen die overgaan. De mensen zijn het belangrijkste kapitaal, dat wordt hier met voeten getreden. De brieven van de OR en BOR zijn helder. Laten we niet in de odra-ellende vervallen. Ik verwacht dat er een concreet en duidelijk plan komt voor onze medewerkers. Een stappenplan, zolang dat er niet is, is RZS negatief.</p> <p>CDA: De naam is mooi. Het gaat om de 4 K's. Het plan oogt ambitieus. Gaat het hier om loslaten in vertrouwen? Hoe moeten we instaan voor het doelmatig functioneren van deze nieuwe club? Het gaat ook om zicht op de waarde van de dienstverlening. Het bestuur stelt de begroting vast, maar we houden toch graag zicht op de ontwikkelingen. Hoe worden we op de hoogte gehouden door het bestuur? Hoe houden we zicht op de ontwikkeling van de doelmatigheid? De vergelijking op basis van eenduidige parameters?</p> <p>VVD: Het college stelt de raad voor om geen zienswijze in te dienen aan het bestuur van de Connectie betreffende de Begroting 2017 en de Meerjarenraming 2018-2020. Wij kunnen instemmen met het raadsvoorstel. Onze fractie heeft, o.a. door de toelichting die ons vorige week gegeven is, het vertrouwen dat het bestuur van de Connectie op de goede weg is met het inrichten van deze nieuwe bedrijfsvoeringsorganisatie. We maken wel een kanttekening. Een zo grote organisatorische verandering vraagt grote zorgvuldigheid zowel t.a.v. het personeel dat in de nieuwe organisatie komt te werken als voor de gemeentelijke organisatie waar een deel van het werk en van de mensen vertrekt. Ook daar dient goed gekeken te worden wat de verandering voor werk en mensen betekent. Wij merken op dat met name voor de achterblijvende organisatie nog de nodige onduidelijkheid blijft getuige ook het advies van de OR. Alhoewel wij</p>

er vertrouwen in hebben dat het college dit adequaat zal oppakken hebben wij ook begrip voor de OR die vraagt om een nader uitgewerkt transitieplan. Graag vernemen wij van het college hoe ze wil omgaan met het OR advies en het daarin voorgestelde gewijzigde tijdschema. Wij verzoeken het college de raad de komende maanden geregeld te informeren over de vorderingen.

GL: Er is een sterke indruk gewekt door het nieuwe bestuur. De kwaliteit van de dienstverlening moet voorop staan. Daarna komt de organisatie en de bezuinigingen. Leidt de connectie daartoe?

Gaat het beperken van de overhead niet ten koste van de kwaliteit en de samenwerking. Wat is de houdbaarheid voor ons gebouw?

Er ontstaat 5% boventalligheid. De kosten daarvan worden door de gemeentes betaald. Welk risico lopen we daarin? Hoe is de verdeelsleutel?

De ICT-taakstelling wordt opgenomen in het weerstandsvermogen. Hoe wordt e.e.a. opgenomen in de voorjaarsnota? Wat is het financiële effect van het uitstellen van de ingangsdatum?

Wanneer komen de raden weer bij elkaar? Hoe staat de wethouder daar tegenover?

PvdA: Als je toestemming geeft voor het oprichten van een gemeenschappelijke uitvoeringsorganisatie, accepteer je ook de verdere uitwerking van deze uitvoeringsorganisatie. We plaatsen wel wat kanttekeningen bij de verdere stappen. We vragen ons af of de goede route wordt gevolgd, of de snelheid waarmee dat gebeurt acceptabel is en of er wel voldoende veiligheid in acht wordt genomen.

We onderschrijven dat de Connectie op termijn (weliswaar later dan gepland) positieve gevolgen zal hebben voor kosten en kwaliteit. De begroting en de meerjarenbegroting maken echter nog niet helder wat de positieve gevolgen van de Connectie zijn voor de kwetsbaarheid van de organisaties (meervoud) en voor de kansen van de werknemers. Dat niet alle onderdelen die in de business case EY genoemd zijn als potentiële taken worden overgedragen, zou wel eens nadelig kunnen zijn voor de robuustheid van de organisatie van zowel Connectie als van Renkum. De OR gaat er in zijn advies ook op in.

In het voorstel wordt aangegeven dat nader onderzoek heeft uitgewezen dat het niet verstandig is een aantal onderdelen nu over te dragen. Wat hield dat nader onderzoek in? Waarom eerst nu dat nader onderzoek?

Had e.e.a. niet voorzien kunnen worden bij het opstellen van het bedrijfsplan? Hebben de ervaringen met de overdracht van ICT-taken wellicht een rol gespeeld bij de bijstelling van de plannen? Heeft de inwoner er last van?

Of door De Connectie de kansen voor de medewerkers groter worden, wordt zowel door de ondernemingsraad van Renkum als door de Bor van de Connectie betwijfeld. We zijn geschrokken van de teneur van de beide adviezen en van de geconstateerde gelatenheid bij de medewerkers.

In het voorstel wordt een inventarisatie van de risico's gegeven. Per risico wordt aangegeven welke maatregelen genomen worden om die risico's te beperken. Het college stelt dat die maatregelen dan ook daadwerkelijk moeten worden geïmplementeerd. Als de Connectie er niet in slaagt de risico's te beheersen, heeft dat voor alle betrokkenen niet te overziene nadelige gevolgen. Is men zich hier voldoende van bewust? En dan de financiële consequenties. Het totaal effect van de Connectie voor de begroting van Renkum wordt bepaald door drie afzonderlijke effecten: de gevolgen van demand management, de gevolgen van het bedrijfsbureau en de frictiekosten. Al die kosten moeten door besparingen die De Connectie gaat opleveren, worden terugverdiend. Uit die besparingen moeten dan verder ook nog de transitiekosten en de nog openstaande taakstelling op ICT terug verdiend worden.

Gaat dat allemaal lukken? Hoe hard is de begroting van de Connectie? Is er voldoende zekerheid ingebouwd?

Wat gaat er gebeuren als de besparingsdoelstellingen niet worden gehaald? Komt het college dan terug naar de raad? Of houden we nog langer dan nu al is gepland een vordering op de Connectie op de balans van de gemeente?

De opmerking onder de tabel op blz. 6 van het voorstel dat de kosten van de staf niet opgevangen kunnen worden binnen het personeelsbudget triggerde ons. De raad besluit deze maand over de Connectie en over de uitvoering van de sociale werkvoorziening en zal ook nog een besluit moeten nemen over de investeringen in het sociaal domein. Al die besluiten hebben forse gevolgen voor het personeelsbudget, voor de gemeentelijke organisatie en niet in de laatste plaats voor de individuele medewerkers. Tijdens de behandeling van de begroting werd duidelijk dat wat bij de organisatie en het personeelsbudget iedere rek er uit is. Het college zegde toe dat er gewerkt wordt aan een analyse van de problematiek en dat er concrete voorstellen zullen komen. Hoe ver bent u daarmee en hoe ver bent u met de plannen voor de noodzakelijke herinrichting van de organisatie als gevolg van de start van de Connectie? We vinden het ongewenst dat deze problemen pas opgepakt worden nadat De Connectie van start is gegaan.

Ik herhaal wat ik aan het begin van onze bijdrage heb gesteld: Wordt de goede route nog gevolgd, is de snelheid waarmee dat gebeurt niet te hoog en wordt er voldoende veiligheid in acht genomen?

GB: Het voorstel vraagt een zienswijze. De presentatie van de directeur en voorzitter gaven een goed verhaal. Er zijn nog een aantal onzekerheden, maar wij vertrouwen er op dat het goed kan komen. De grote verandering in de organisatie heeft de gemeente nog niet eerder meegemaakt. De focus ligt op de nieuwe organisatie, maar het heeft veel impact voor de oude organisatie. Ook voor de inwoners zijn er onzekerheden. Moet een paspoort straks opgehaald worden in Arnhem. Een overheid moet een goede en betrouwbare

werkgever zijn deelt u die mening? De kwaliteit van de dienstverlening van de connectie moet gelijk blijven aan de huidige kwaliteit. Waarom kiest Renkum voor een andere behandelwijze dan Arnhem en Renkum.

Wethouder Heinrich:

We stellen voor dat de raad geen zienswijze op de begroting sec in dient. De begroting ziet er goed uit. We hebben daarnaast wel een aantal kanttekeningen. Ons voorstel is dat de raad die onderschrijft en dan worden ze in de vorm van een brief aan de connectie gestuurd.

De raad kan natuurlijk een aanvulling of een wijziging doen. Dat kan per amendement.

Dhr. Erkens: In de begroting staan niet alleen cijfers, maar ook teksten symbolen en cijfers.

Dhr. Bouwman: De taakstelling ICT en risico- en beheersmaatregelen stelt u terecht aan de orde, is een zienswijze niet sterker?

Wethouder Heinrich: Dat kan u als raad amenderen, wij stellen het zo voor. De vragen die gesteld zijn hebben vooral betrekking op de vraag hoe e.e.a. uitgevoerd gaat worden. Gaat het niet te snel? Houden we rekening met de zorgen van de OR? Het doel is dat de kwaliteit van de dienstverlening goed geborgd blijft. De vraag wordt groter en complexer. We moeten als gemeente zorgen dat we de bedrijfsvoering goed op orde hebben. We kiezen daarom voor een gezamenlijk model, de Connectie.

De veranderingen hebben grote gevolgen. Ook voor de huidige Renkumse situatie. We hebben er juist voor willen waken dat we niet te snel zouden gaan. We hebben het juist een half jaar opgeschoven omdat het ontvlechten zo goed mogelijk moet gaan. Geen overhaaste keuzes. Het half jaar dat we genomen hebben is juist om te zorgen dat de overgang goed en verantwoord gaat verlopen. De zorgen van de OR en BOR zijn bekend. Het is jammer dat we die zorgen nog niet weg hebben kunnen nemen.

We zijn ervan overtuigd dat de ontvlechting voor 1 juli zo tot stand kan komen dat dat leidt tot een ingevuld transitieplan. Het hoe moet worden uitgewerkt, samen met de werknemers hier in Renkum. De latende organisatie moet gemotiveerd achterblijven, die in staat is de achterblijvende taken uit te voeren.

Het is primair onze verantwoordelijkheid dat het voor onze mensen goed gaat. We gaan een knip aanbrengen in de organisatie, maar we moeten tegelijk ook een verbinding maken tussen de connectie en de achterblijvende organisatie. Er hoeft geen aangepast transitieplan te komen. Het gaat om de goede uitvoering van het huidige transitieplan. Het is onze primaire verantwoordelijkheid, maar het kan niet zonder de connectie en andere gemeentes.

De financiële gevolgen van de begroting van de connectie en de gevolgen voor onze eigen begroting. Het dekkingsplan van de transitiekosten is al opgenomen in het raadsvoorstel voor de oprichting van 2015. Het basisuitgangspunt is minimaal dezelfde kwaliteit tegen maximaal dezelfde kosten. 4% efficiencyverbetering is mogelijk. Daar moet ook de dekking worden gevonden voor de transitiekosten. Dat stond allemaal in dat eerder raadsvoorstel.

Friciekosten: heeft te maken met demand-management. Dat is relatiebeheer. Wat is er in onze organisatie nodig om goede opdrachten aan de connectie te geven. Dat hebben wij nu niet in onze organisatie. Dat is een manco. Je zou het sowieso moeten hebben voor alle GR's. Het moet opgebouwd worden en deze kosten waren eerder niet voorzien. De efficiencykosten worden echter hoger voorzien. We moeten het alleen wel voorfinancieren. Het gaat via een vordering van de connectie, dus het heeft geen directe gevolgen voor ons. We gaan ervan uit dat de 8,4% ook een realistisch getal voor Renkum is.

We gaan in de fase tussen nu en 1 juli in overleg met de medewerkers en onze organisatie. De eigen organisatie moet goed blijven functioneren. De conceptreactie op de brief van de OR komt voor de raadsvergadering nog naar de raad.

De connectie moet leiden tot een kwaliteitsverbetering voor de burgers, voor de raad verandert er in wezen dus niet zoveel. De bedrijfstaken zijn op afstand gezet, maar de kwaliteit blijft gelijk of wordt hoger. Daar kun je op dezelfde manier naar blijven kijken. De mensen van de connectie zitten ook nog gewoon hier in huis. Er is een hechte relatie.

De verschillende locaties houdt dus in dat de Connectie over 3 locaties verspreid zit. We waken voor additionele kosten. Het is een pragmatische keuze. Het kan leiden tot een verbondenheid met de gemeentes. Er komen x tafels en stoelen vrij en die worden weer gevuld met mensen van de connectie. Er komt geen leegstand.

We beginnen een half jaar later. Dat legt wel een tikje een wat zwaardere druk op de Connectie. Ze hebben een half jaartje minder om de efficiency te realiseren. OP de lange termijn maakt het niet uit.

Het verminderen van de kwetsbaarheid van de organisatie is voor iedereen duidelijk. De kwetsbaarheid van de latende organisatie verandert niet. Als je de gemeentes samenvoegt verminder je de kwetsbaarheid. De kansen van de medewerkers zijn een speerpunt. Medewerkers kunnen nu intern solliciteren in 3 gemeentes en de connectie. De kansen zijn dus toegenomen.

De risico's en beheersmaatregelen, het is aan de opdrachtgevers (bestuur), dat we er bovenop zitten. Risico's moeten niet materieel worden. We moeten ingrijpen als het nodig lijkt.

We houden de raad op de hoogte. De behandelwijze van Renkum verschilt niet van Rheden en Arnhem.

De verdeelsleutel t.a.v. de frictiekosten. Als de kosten te linken zijn aan een gemeente zijn ze voor de gemeente. Als het voortvloeit uit een keuze van de connectie gaat het via de verdeelsleutel.

Voorzitter: Het dictum stelt voor geen zienswijze in te dienen. Eigenlijk is het procedureel opgelost als het dictum als volgt wordt aangepast: “.....geen zienswijze tegen de begroting....” te vervangen door “.....een zienswijze inzake de begroting.....”.

In tweede termijn worden de volgende vragen gesteld/opmerkingen gemaakt:

D66: Er is geen weg terug. De wethouder wekt het idee dat de punten van de OR en BOR worden herkend. Het verhaal van de zienswijze is wat onduidelijk, wij overwegen wel een amendement.

In 2018/2019 is € 300.000,- tekort. De dekking zit in het terugverdienen d.m.v. efficiency. Klopt dat? Hoe zit het met de taakstelling ad € 100.000,- op ICT? Wordt er opnieuw naar gekeken? We willen in de toekomst goed geïnformeerd worden, bv 2 keer per jaar een raadsbrief.

PvdA: Er is een zienswijze nodig We overwegen een aanvulling in de vorm van een amendement. Er ligt vooral een taak voor het college. Het transitieplan, de financiële consequenties, de robuustheid van de organisatie, taakstellingen waar we niet uit komen. Er moet iets gebeuren. Een noodkreet! Moeten we daar mee wachten tot de connectie een feit is?

De OR heeft het over een andere kwetsbaarheid dan de wethouder. Het raakt mensen. Dat maakt kwetsbaar. Wellicht dat we daar nog iets over moeten zeggen in een eventueel te schrijven opdracht aan het college. Er moet wel heel erg veel gebeuren. Het college IJsselstein is gevallen op de samenwerking met Montfoort, door het tekort op ambtelijke kosten, zo kan het ook.

CDA: We staan achter de doelstelling en we zijn het keerpunt voorbij. Er moet nog veel gebeuren. Infomeren, communiceren en de black box transparant maken. De bijeenkomst van 31 januari was vertrouwenwekkend. Zo moeten we het houden. We moeten informatie krijgen als de koers moet worden bijgesteld. De nadruk ligt op communicatie.

GL: Hoe gaan we geïnformeerd worden? Komen de raden nog weer bij elkaar?

GB: We willen graag de zienswijze die geen zienswijze is aanvullen en zwaarder aanzetten. We vinden het curieus dat de wethouder niet op de hoogte is van de informatie van de andere gemeentes. Wij hebben het ook laat verwerkt, dat kan het college ook.

RZS: We sluiten ons aan bij de woorden van de PvdA. We willen geen herhaling van de Odra en dat was een stuk minder complex. Ik houd mijn hart vast. De wethouder stapt makkelijk over de menselijke aspecten heen.

Wethouder Heinrich: Er zit een zekere contradictie in het dictum en het kopje van de brief. U weet nu hoe het zit. Er is ruimte voor verandering in het transitieplan, maar naar ons oordeel is dat niet nodig. We geven in het plan aan wat er moet gebeuren. De manier waarop het gaat gebeuren, dat moet nog uitgewerkt worden samen met de werknemers. Er is ons veel aan gelegen om de zorgen van de OR weg te nemen. We ontlene wel enig vertrouwen aan het feit dat de OR de procedure niet op wil schorten. De OR ziet dus voldoende vertrouwen om in gesprek te gaan.

De taakstelling op ICT wordt opgenomen in de voorjaarsnota. We kijken nu hoe we nog invulling kunnen geven aan die taakstelling.

Het op de hoogte houden van de raad is idd erg belangrijk. Natuurlijk blijven we verantwoording afleggen. We doen dat niet precies met 2 raadsbrieven, maar u kunt ons er aan houden.

Het gaat natuurlijk over mensen hier, waar veel verandering voor spelen. De kwetsbaarheid wordt minder voor de processen. De kwetsbaarheid voor de latende organisatie blijft gelijk. De OR had het niet zozeer over de sociaal psychische kwetsbaarheid. We moeten er alert op zijn dat de inpassing van het hele proces kwetsbaar is. De organisatie wordt niet meer kwetsbaar.

De OR haalt de Odra aan omdat de overgang van de werknemers in hun ogen niet vlekkeloos is verlopen, dat is hun mening. De mensen werken daar nu al een tijd en er zijn geen problemen bekend.

Voorzitter: Het voorstel gaat als besprekstuk naar de raad. De fracties van PvdA, GL, D66 en GB overwegen een amendement, danwel motie.

Advies:

Het voorstel gaat als besprekstuk naar de raad. De fracties van PvdA, GL, D66 en GB overwegen een amendement, danwel motie.

Aktie:

7. **Reclamebelasting.**

Woordvoerders: dhr. Huizinga, dhr. Van Dijk, dhr. Mergen, dhr. Van Oosterwijk, dhr. Bosmann, dhr. Wessels,

mw. Mansvelt Beck

GB: Het initiatief van de ondernemers komt voort uit oosterbreak. Er is draagvlak en enthousiasme. We kijken belangstellend naar inwoners initiatieven. We hebben ook een maar. We hebben verschillende geluiden gehoord. We hebben 3 vragen. Allereerst t.a.v. het draagvlak. Is er wel zoveel draagvlak. Is er niet meer een QuickScan gedaan i.p.v. een onderzoek? Moet er niet nader onderzoek worden gedaan. Past de reclamebelasting wel in de visie van de gemeente op de winkelgebieden? De kleine ondernemers, daarvoor is € 350,- veel geld. Er is een gezamenlijk belang. Gaat dat goed met de wijze waarop dit voorstel nu wordt gepresenteerd.

D66: Wij zijn geen voorstander van extra belasting, maar de situatie is nu wel anders. Er is een enthousiast bestuur van de ondernemersraad. Het past in het coalitieakkoord. Hoe kijkt de wethouder aan tegen een centrummanager? Het is de charme van het voorstel dat het een relatief eenvoudig systeem is.

GL: In 2014 sneuvelde een plan voor reclamebelasting in Renkum. Nu is het plan in oosterbeek, maar in hoeverre is er draagvlak? Het is nog onvoldoende duidelijk. Het is een uitdaging om middenstanders op 1 lijn te krijgen. Hoe denkt de wethouder dat het op de lange termijn verder gaat. Kan er niet beter gekozen worden voor een vereniging?

PvdA: Het onderzoek is degelijk. Wie zijn wij om dan tegen te zijn. Solidariteit is een kernbegrip in dit voorstel. Gratis meeliften is er niet meer bij. Ondernemers hebben al hun nek uit durven steken. Hopelijk vindt het ook doorgang in Doorwerth en Renkum. Is het percentage voorstemmers nog gestegen?

VVD: We hebben schriftelijke vragen gesteld. Uit de beantwoording blijkt dat de strekking van de vragen niet helemaal is begrepen. Het gaat ons er om wie er allemaal bevroegd zijn. Alleen de plaats van vestiging speelt een rol en niet de plaats van de reclame. VVD heeft flinke principiële bezwaren. Destijds bij de reclamebelasting in Renkum ook al. Uiteindelijk zijn we toen akkoord gegaan als er voldoende draagvlak was. Nu moeten we varen op een peiling van de Ondernemend Oosterbeek. We vinden deze onvoldoende om gemeentelijk beleid op te baseren. De volgorde van de dicta is onjuist. Eerst moet de verordening vastgesteld worden en dan het gebied. Het is van groot belang dat er een eenduidige verordening komt. Gaan we voor de verschillende kernen verschillende verordeningen vast stellen? Het lijkt een arbitraire gebiedsaanduiding. We staan kritisch tegenover de kosten voor de gemeente. Hoe hoog worden de kosten als ook Renkum en Doorwerth hiertoe over willen gaan. De VVD draagt ondernemers een warm hart toe en zijn voor de initiatieven, maar we willen een zo klein mogelijke rol voor de overheid. We willen wel nadenken over de reclamebelasting als er een groot draagvlak is en de rol van de gemeente beperkt tot incassobureau.

CDA: We zijn eigenlijk niet voor een lastenverhoging, maar misschien is de reclamebelasting wel een uitzondering. Hoe is het onderzoek uitgevoerd? Hoe hebben ondernemers inspraak in de besteding van de gelden? Zit er een geldigheidsduur op de verordening? In 2020 wordt geëvalueerd. Hoe wordt een evaluatie verwerkt? We willen graag minder regeldruk en willen graag dat de opbrengsten zonder regels van de overheid worden overgemaakt.

RZS: Dit gebeurt al in veel gemeenten en is een goed voorbeeld van burgerinitiatief. Is het eigenlijk wel wettelijk toegestaan om in zo'n deelgebied de belasting toe te staan?

PRD: We zijn er voor. Je kunt je aan €350,- geen buil vallen. Er liggen hier kansen. Voor 2 a 3 jaar daarna kunnen we altijd bijstellen.

Wethouder Verstand:

We zijn blij met het initiatief van de ondernemers. Er werken verschillende verenigingen samen met Ondernemend Oosterbeek, o.a. de Oranjevereniging en de organisatie van de Airborne. De samenwerking zit vol energie, maar is ook nog broos. De reclamebelasting is een steun in de rug. Het zou natuurlijk fijn zijn als het niet nodig was dat de overheid een rol nam. Het is al een paar keer misgelopen, het is goed om het nu een keer zo te proberen.

Een draagvlakmeting is juridisch niet noodzakelijk. De raad mag reclamebelasting invoeren.

Het is de bedoeling dat al het geld uit het fonds beschikbaar komt voor de ondernemers. Er is inspraak voor ondernemers waar het geld aan wordt besteed.

Je kunt op verschillende manieren draagvlak peilen. Bij deze peiling is er een heel groot bereik in van ca 95%. Er is behoorlijk wat publiciteit is geweest en er zijn bij de gemeente geen reacties binnengekomen van ondernemers die het er niet mee eens zijn. Er zijn 2 telefoontjes geweest. Eén van een onderneming die lag buiten het betreffende gebied en één was vergeten dat hij wel bevroegd is over het idee.

Op de eerste verdieping mogen geen zaken/ondernemingen worden gerund. Het is dus logisch dat daar niet over gesproken wordt. Dat is dus geen probleem.

De Visie op winkelgebieden is in voorbereiding.

Een gedifferentieerd stelsel invoeren maakt het wel ingewikkeld, dan moet je weer allerlei criteria bepalen en dat vraagt ook veel administratieve rompslomp. Er is ook al wel gezegd door ondernemers dat de een het wel wil voorschieten voor de ander als het een probleem is. Er is dus veel solidariteit.

Een centrummanager kan een interessant idee zijn, maar we laten het eerst even aan de ondernemers over. Er is vertrouwen in de peiling, er zal een kleine foutmarge zijn, maar dan nog is er een grote meerderheid voor. Men is per onderneming langs gegaan en per onderneming is aangegeven of men voor/tegen/neutraal is. De plannen van de ondernemers zijn dus per onderneming toegelicht. Het zit ook in de besturingsfilosofie om mensen te vertrouwen. Er zijn geen signalen bij het college binnengekomen van ondernemers die niet gepeild zijn.

De wijze van organisatie van Ondernemend Oosterbeek laten we over aan de organisatie, maar er wordt gezorgd voor inspraak van alle ondernemers. Het bedrag is steeds hetzelfde geweest, dus ook dat bedrag is bij de enquête meegenomen.

Als de detailhandel visie er is kunnen we kijken of er een aanpassing zou moeten komen van het gebied. We volgen de ondernemers.

De kosten voor de gemeente zijn erg beperkt. De invoeringskosten zijn nagenoeg al gemaakt. We kunnen een einddatum in de verordening opnemen, dat laat ik even juridisch checken. De raad kan echter altijd een verordening aanpassen en intrekken. Dus als dat uit de evaluatie komt is er geen probleem.

Het is toegestaan in een deelgebied reclamebelasting te heffen. Overigens zijn er al geluiden uit Renkum om dit ook toe te gaan staan. De verordening kan ook volstaan voor alle andere kernen.

In tweede termijn worden de volgende vragen gesteld:

VVD: De wethouder heeft wel erg veel vertrouwen. Het gaat om een zwaar middel. We zijn erg kritisch en daarom willen we zeker weten dat er draagvlak is. De gemeente moet de criteria bepalen. Er moet 1 verordening komen voor de hele gemeente.

D66: Wat is dan een deugdelijke draagvlakmeting? Waar moet die aan voldoen?

VVD: Het onderzoek moet gedaan worden door een onafhankelijke organisatie en niet door een belanghebbende. We willen ook dat er 1 verordening komt voor de hele gemeente, we willen geen onderscheid.

D66: Ik probeer me voor te stellen wat u tegen heeft op maatwerk.

VVD: Dan komen er straks 6 verordeningen. We kunnen 1 verordening opstellen voor de hele gemeente zonder draagvlakmeting.

D66: Moeten er dan ook eerst draagvlakmetingen in andere kernen worden gedaan?

VVD: We kunnen de verordening invoeren zonder de draagvlakmeting. De meting komt voor het besluit over het gebied.

GB: Vinden D66 en PvdA dit een eerlijk systeem? We spreken onze waardering uit voor de ondernemers en dit initiatief. Je kunt ook niets doen. Dit initiatief wordt met veel enthousiasme gepresenteerd.

CDA: Wij geloven in de reclamebelasting. We hebben twijfel bij de juridische houdbaarheid. De wethouder stapt er wel makkelijk overheen, want er is wel wat jurisprudentie over. Daar was de peiling essentieel.

D66: Wij vinden het een eerlijk systeem. Je draagt met mekaar de lasten en hebt samen de lusten. Het idee van de centrummanager is wel interessant om toch eens naar te kijken.

GL: We zijn en blijven kritisch. We hebben problemen met het democratische gehalte van Ondernemend Oosterbeek. Wat als er problemen ontstaan.

PvdA: De gemeente mag geen inkomenspolitiek voeren en wij vinden dit dus een prima oplossing.

Wethouder Verstand:

We kijken wezenlijk anders naar de samenleving dan de VVD. We bekijken het vanuit vertrouwen. De VVD kijkt er kritischer tegenaan. De verordening kan voor de hele gemeente gelden. Het is erg algemeen.

Misschien dat er een sub artikel toegevoegd kan worden, maar er komen geen 6 verordeningen.

Ik ben niet makkelijk over de vragen over de enquête heengestapt. Ik heb er veel vertrouwen in dat het goed is uitgevoerd. De juridische houdbaarheid is voldoende onderzocht. De belangenafweging is zorgvuldig gedaan, daar is geen twijfel over.

	<p>Dhr. Ben Spitman: Graag zou ik iets toevoegen over de wijze waarop de meting is gedaan. We zijn met een bestuur van 8 man, maar daarnaast hebben we een ondernemersraad. We willen allemaal het economisch klimaat versterken in dit dorp. We hebben juist draagvlak gepeild binnen het gebied dat het aangaat. We zijn bij alle ondernemers langsgegaan. Dat hebben we in de vrijetijd gedaan. We dat als bestuur niet allen gedaan, maar hebben daarbij de hulp van de leden van de ondernemersraad gevraagd. We hebben bij alle ondernemingen die op de lijst staan de plannen van Ondernemend Oosterbeek ontvouwd. Het was met iedereen een persoonlijk gesprek. Als ondernemer kan ik het me ook niet permitteren dat niet zorgvuldig te doen. We zijn ervan overtuigd dat we een heel goed beeld hebben gekregen. Bij een stemming heb je nooit een opkomst van 100% en nu hebben we echt iedereen gevraagd.</p> <p>We hebben ons laten voorlichten over de juridische vorm van deze organisatie door een notaris, stichting of vereniging. Daar kwam het advies voor een stichting uit. Bij een vereniging heb je leden en een hoger democratisch gehalte. We hebben wel een ondernemingsraad in het leven geroepen waar iedereen lid van kan worden die dit aangaat. Daarin kan iedereen meepraten met het bestuur. Voor slagvaardigheid is toch gekozen voor een stichting. We hebben dus wel geprobeerd het democratische gehalte te verhogen door de ondernemersraad.</p> <p>VVD: We twijfelen niet aan de intenties, maar wel aan de onpartijdigheid. Ik weet niet genoeg over de onafhankelijkheid.</p> <p>PRD: Ik heb moeite met de term dat de ondernemer niet onbevooroordeeld zou zijn.</p> <p>D66: Wat kan het belang van de heer Spitman zijn om een voorstel in te dienen wat geen draagvlak bij zijn collega's heeft?</p> <p>Dhr. Spitman: Het belang is een economisch florerend oosterbeek. Dat belang was ook het startsein van dit idee. We hebben echt iedereen gesproken. Dat kan haast niet onafhankelijker.</p> <p>Voorzitter: Het voorstel gaat als bespreekstuk naar de raad</p>
	<p>Advies:</p>
	<p>Aktie:</p>
<p>8.</p>	<p>Suppletieaanvraag voor het opsporen en ruimen van Conventionele Explosieven.</p> <p>Dhr. Erkens: Op blz. 4 staat dat de resterende 30% komt niet uit rijksmiddelen, danwel voor rekening van de betrokkenen, danwel voor rekening van de gemeente komt. Zijn daar nog ontwikkelingen over geweest?</p> <p>Wethouder Verstand: De kosten die wij dragen zijn de kosten voor de locaties voor particulieren, maar de kosten voor de ontwikkeling van overige het terrein betaalt Amvest.</p> <p>Voorzitter: Het voorstel kan als sterstuk naar de raad.</p>
	<p>Advies:</p>
	<p>Het voorstel gaat als sterstuk naar de raad.</p>
	<p>Aktie:</p>
<p>9.</p>	<p>Verslaglegging van de vergadering van de commissie Leefomgeving van 10 januari 2017 en van de vergadering van de commissie Bedrijvigheid van 11 januari 2017.</p>
	<p>Vastgesteld.</p>
	<p>Advies:</p>
	<p>Aktie:</p>
<p>10.</p>	<p>Ingekomen stukken.</p>
	<p>a. Regionaal Programma Werklocaties: stand van zaken en besluitvormingstraject; brief van het college van B&W van Renkum van 23 november 2016, zaaknummer 45231.</p>
	<p>b. Auditplan 2017; brief van het college van B&W van Renkum van 20 december 2016, zaaknummer 45593.</p>
	<p>c. Auditrapport "Beleids- en uitvoeringscyclus" en verbeterplan; brief van het college van B&W</p>

	van Renkum van 20 december 2016, zaaknummer 30706.
	Vastgesteld.
	Advies:
	Aktie:
11	Sluiting.
	Om 22.55 uur sluit de voorzitter de vergadering.

Aldus vastgesteld in de vergadering van de commissie Bedrijvigheid 20 maart 2017

de commissiegriffier,

de voorzitter,

J.I.M. le Comte

R.J.B. den Burger